

- 1
- 2
- 3
- 4
- 5
- 6
- 7
- 8
- 9
- 10
- 11
- 12
- 13
- 14
- 15
- 16
- 17
- 18

SPECIFIKATION

Pressat stål
KTL-beläggning
svart, RAL 9005 **SWK**
röd, RAL 3000, matt **RTK**
Hål
Stål, svetsat

KÄNNETECKEN OCH ANVÄNDNING

Rattar GN 227.7 av pressat stål har hög mekanisk hållfasthet och en beläggning som ger bättre korrosionsbeständighet.

De påverkas inte heller av stötar eller slag.

Det koniska fyrkantshålet ger enkel installation och säker infästning på en axel.

Tack vare formgjutningen finns inga vassa kanter att skada sig på vid hanteringen.

De ingraverade märkningarna "SHUT" och "OPEN" bidrar till att ventilerna kan hanteras säkert och på rätt sätt.

PÅ FÖRFRÅGAN

med hål B
med fyrkant V
neutral, ingen märkning

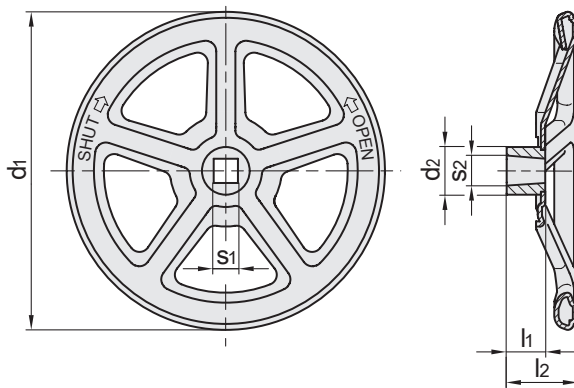

Kod	Benämning	d1	d2	s1	s2	l1	l2±1	Antal ekrar	Plättjocklek	△△
GN.23501	GN 227.7-125-VK11-RTK	125	28	11	12.7	17	31	3	1.2	240
GN.23506	GN 227.7-125-VK11-SWK	125	28	11	12.7	17	31	3	1.2	240
GN.23511	GN 227.7-150-VK12-RTK	150	30	12	13.8	18	33.5	3	1.5	360
GN.23516	GN 227.7-150-VK12-SWK	150	30	12	13.8	18	33.5	3	1.5	360
GN.23521	GN 227.7-200-VK14-RTK	200	35	14	16	20	40.5	3	2	750
GN.23526	GN 227.7-200-VK14-SWK	200	35	14	16	20	40.5	3	2	750
GN.23531	GN 227.7-250-VK17-RTK	250	36	17	19.25	23	47	4	2	1100
GN.23536	GN 227.7-250-VK17-SWK	250	36	17	19.25	23	47	4	2	1100
GN.23541	GN 227.7-300-VK19-RTK	300	42	19	21.8	28	59	5	2	1600
GN.23546	GN 227.7-300-VK19-SWK	300	42	19	21.8	28	59	5	2	1600
GN.23551	GN 227.7-400-VK24-RTK	400	48	24	27	30	66	5	2.5	3100
GN.23556	GN 227.7-400-VK24-SWK	400	48	24	27	30	66	5	2.5	3100